

## BRUGSANVISNING OG GARANTI

TEMPUR® Beds ekskl. sengene TEMPUR Arc™ og

TEMPUR ERGO® Smart Base

September 2024

# Indhold

BRUGSANVISNING	3
Velkommen til TEMPUR®	3
ALMINDELIGE SIKKERHEDSANVISNINGER - GÆLDER ALLE SENGETYPER (ekskl. sengene TEMPUR Arc™ og TEMPUR ERGO® Smart Base).	3
Symboler	4
Transport, flytning, opbevaring og bortskaffelse	5
Lugten af 'nyt produkt'	5
Bemærk yderligere brugsanvisninger	5
Brandsikkerhed	6
Montering	6
Rengøring og vedligeholdelse	6
YDERLIGERE ANVISNINGER FOR BRUG AF ELEVATIONSENNE	7
Fejlfinding	8
Yderligere oplysninger om batterier i fjernbetjeningen	8
Sænkning i nødsituation	9
Yderligere oplysninger om rengøring og vedligeholdelse af elektriske komponenter	11
Bortskaffelse af elektriske komponenter	11
Afmontering af motorenheden	12
OVERENSSTEMMELSESERKLÆRING	13
GARANTI	15
Undtagelser	17
LISTE OVER SENGE, DER DÆKKES AF BRUGSANVISNING OG GARANTI:	19

I tilfælde af afvigelse mellem betydningen i oversatte versioner af denne tekst, er det betydningen af den engelsksprogede version, der har forrang.

## BRUGSANVISNING

### Velkommen til TEMPUR®

Mange tak for og tillykke med, at du har valgt TEMPUR®.

Denne vejledning indeholder alt, du har brug for at vide om at pleje og få det bedste ud af din seng.

### ALMINDELIGE SIKKERHEDSANVISNINGER - GÆLDER ALLE SENGETYPER (ekskl. sengene TEMPUR Arc™ og TEMPUR ERGO® Smart Base).

Disse almindelige sikkerhedsanvisninger gælder for alle sengetyper, dog ikke for sengene TEMPUR Arc™ og TEMPUR ERGO® Smart Base.

En komplet liste over de senge, der dækkes af denne Brugsanvisning findes på side 19 i slutningen af dokumentet.

I de følgende kapitler vil henvisningerne nedenfor blive brugt til at gøre opmærksom på mulige farlige situationer. Tænk på, at manglende efterlevelse af disse anvisninger kan føre til alvorlige kvæstelser eller skade på produktet.



FARE

Vær opmærksom på umiddelbart farlige situationer, som kan medføre død eller alvorlige kvæstelser, hvis de ikke undgås.



ADVARSEL

Vær opmærksom på farlige situationer, som kan medføre død eller alvorlige kvæstelser, hvis de ikke undgås.



FORSIGTIG

Vær opmærksom på farlige situationer, som kan medføre mindre eller moderate kvæstelser, hvis de ikke undgås.

VIGTIGT

Vær opmærksom på farlige situationer, som kan medføre skade på produktet og andre ting, hvis de ikke undgås.

OBS

Gør opmærksom på praktiske anvisninger og råd.

# Symboler

Følgende symboler bruges på produkt, emballage, monteringsanvisninger eller i denne manual.



WEEE-mærkning findes på elektrisk og elektronisk udstyr i EU. Den viser, at produktet skal sendes til separation indsamling med henblik på oparbejdning og genanvendelse.



CE-mærket elektrisk udstyr i overensstemmelse med EU-lovgivningen



Producent



Vær forsigtig, når emballagen åbnes, så produktet eller dets dele ikke beskadiges. Emballagen skal bortskaffes så sikkert og holdbart som muligt i dit lokalområde.



Man skal være 2 personer til at montere



Undgå åben ild



Se brugsanvisningen



Hovedende



Fodende



Sørg for, at børn ikke leger med sengen



Hold fødder på sikker afstand

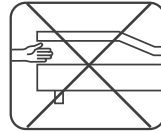

Fare for fastklemning - sæt ikke hænder/fingre ind



Man skal være 2 personer til at bære



Denne side op



PAP-logoet angiver genanvendelseskode, som siger, hvad emballagen er lavet af



Opbevares tørt



Skær ikke dybt i emballagen. Håndteres forsigtigt.



Fugtighedsniveau



Triman-oplysninger vedrørende sortering af emballage, kun relevant i Frankrig

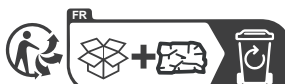
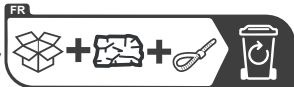

## Transport, flytning, opbevaring og bortskaffelse



### FORSIGTIG

- Der skal være mindst 2 personer til at flytte sengen og dens dele, da de kan være tunge.
- Produktet skal opbevares tørt (maks. 65 % relativ fugtighed).
- Følg altid sikkerhedsanvisningerne i monteringsvejledningerne og på mærkningen på produktet.

### VIGTIGT

Emballage skal sorteres i genanvendelige dele og derefter bortskaffes i henhold til gældende nationale miljøforskrifter. Spørg de lokale myndigheder eller din forhandler om råd i forhold til genanvendelse.

## Lugten af 'nyt produkt'

Nogle bemærker en let duft, når de har pakket deres produkt ud. Den er helt uskadelig og forsvinder efter kort tids brug.

## Bemærk yderligere brugsanvisninger

Læs følgende information omhyggeligt, eftersom det vil vejlede dig om, hvordan du skal bruge dit produkt, og hvad du kan forvente i løbet af de første måneder.



### ADVARSEL

- Kun til indendørs brug.
- Bortskaf straks al emballage, eftersom den udgør en kvælningssrisiko.
- Brug ikke ekstraudstyr/tilbehør, som ikke anbefales af producenten.

### VIGTIGT

- Produktet bør ikke bruges i et fugtigt miljø.
- Undgå at bruge produktet udendørs.
- Produktet bør ikke bruges i et miljø, som rengøres af et automatisk rengøringssystem.
- For sikker og længere brug af produktet er det maksimalt tilladte vægt på sengens overflade 150 kg (bevægelig vægt) per enmandssengebund. Maksimumvægten gælder, uanset om du sover, sidder eller sidder på kanten.

Bemærk, at producenten ikke kan gøres ansvarlig, hvis maksimumvægten overskrides.

## Brandsikkerhed

Sengeprodukterne overholder gældende sikkerhedsstandarder, som kan variere afhængigt af produktet eller regionen. Yderligere oplysninger er tilgængelige ved forespørgsel. Uopmærksomhed medfører brand - vi anbefaler stærkt, at man undlader at ryge i sengen.



### ADVARSEL

- Brandfare: hold produkterne bort fra åben ild

## Montering

For korrekt og sikker montering: SE MONTERINGSVEJLEDNINGERNE FOR KOMPLET MONTERINGSANVISNING.

## Rengøring og vedligeholdelse

Et rent soveværelse kan have stor indflydelse på dit sove miljø og derfor på din kvaliteten af din søvn.

For at sikre, at din seng bevarer sine egenskaber, anbefaler vi, at den støvsuges regelmæssigt med et blødt tilbehør, gerne en gang ugentligt. Det fjerner forsigtigt støv fra overfladen uden at beskadige tekstilet og reducerer støvophobningen.

### VIGTIGT

- Fjern altid pletter så snart som muligt, inden de trænger ind i fibre. Ellers kan det medføre en permanent plet.
- Undgå iblødsætning, eftersom vandet kan trænge igennem stoffet og beskadige det underliggende materiale.
- **UNDGÅ** at gnide materialet for hårdt for at fjerne en plet, eftersom det kan beskadige materialet.

### OBS

- Hvis der spildes væsker, bør man opsuge så meget som muligt af væsken med almindelig hvid køkkenrulle eller viskestykke for at undgå en permanent plet.
- De fleste pletter kan fjernes med lunkent vand samt evt. pH-neutralt opvaskemiddel.
- Hvis en plet er tørret ind, skal du fjerne så meget som muligt ved at støvsuge med et tilbehør med blød børste.

## YDERLIGERE ANVISNINGER FOR BRUG AF ELEVATIONSENGE

Læs følgende information omhyggeligt, eftersom det vil vejlede dig om, hvordan du skal bruge dit produkt, og hvad du kan forvente i løbet af de første måneder.



### ADVARSEL

- Brug kun din elevations seng til det, den er beregnet til, som det fremgår af denne vejledning.
- Elevationsenge må kun bruges af brugerne som nævnt nedenfor, når de er under overvågning eller instrueret i sikker brug og fuldt ud forstår de afledte risici.  
Disse brugere omfatter:
  - Børn fra 8 år
  - Personer med reducerede fysiske, sensoriske eller mentale evner
  - Personer uden erfaring eller viden
- Børn bør overvåges for at sikre, at de ikke leger med sengen.
- Rengøring og brugervedligeholdelse må IKKE udføres af børn, der ikke er overvåget.
- Børn og/eller kæledyr må ikke lege på eller under sengen.
- Brug ikke ekstraudstyr/tilbehør, som ikke anbefales af producenten.



### FARE

- Må ikke bruges i miljøer, hvor der kan være brændbare, eksplosive gasser eller dampe tilstede (f.eks. anestæsi).



### ADVARSEL

- De batterier, der medfølger det elektroniske udstyr, er ikke genopladelige, og må ikke sættes i en batterioplader.
- Opbevar fjernbetjeningerne på et sikkert sted, når de ikke er i brug.



### FORSIGTIG

- Undgå at sidde eller stå på rammernes ender, når de står ret op.
- Når du justerer sengebundens position, skal du være særligt opmærksom på, at dine fingre ikke sidder fast i mekanismen.

### VIGTIGT

- Sænk sengen til plan position, når den ikke er brugt.
- Må ikke bruges til at hæve eller sænke objekter i industrielle eller tekniske sammenhænge.
- Undgå kræfter, der overstiger de værdier, som er specificeret på ydelsesskiltet på motoren.
- For at undgå, at sengebeslagene ødelægges, skal sengen placeres på et jævnt underlag.



### FORSIGTIG

- Elektriske komponenter bør kun tilsluttes eller frakobles, når strømforsyningskablet er afbrudt.

## Fejlfinding

Dette afsnit beskriver fejlfindingsmetoder til løsning af problemer under montering og daglig anvendelse.

Hvad gør du i tilfælde af fejl:

Hvis du oplever en fejl, som ikke er angivet i tabellen nedenfor, skal du kontakte din forhandler.

Problemer	Mulig årsag	Løsning
Fjernbetjeningen eller motorsystemet virker ikke. Drivenheden flytter sig pludselig ikke.	Det kan være, at netstrømforsyningen er afbrudt.	Kontrollér og tilslut strømmen igen.
	En strømførende forbindelse er blevet afbrudt.	Kontrollér ledningerne og sæt dem i igen, hvis der er behov for det.
	Batteriet i fjernbetjeningen er afladet.	Kontrollér batteriet og udskift det, hvis det er nødvendigt.
	Der er fejl på fjernbetjeningen eller motorsystemet.	Kontakt din forhandler.

SE MONTERINGSVEJLEDNINGERNE FOR ELEVATIONSENGERAMMER FOR PARRING og GENINDSTILLING AF FJERNBETJENINGER OG MOTORER

## Yderligere oplysninger om batterier i fjernbetjeningen

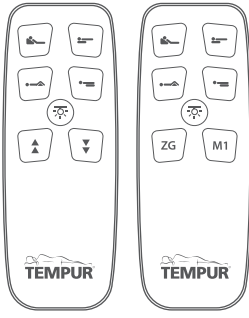
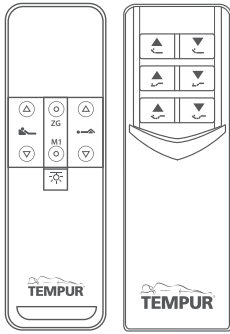
	
1 stk. CR2023 3V fladt knapcellebatteri	2 stk. AAA 1,5 V batterier



## Sænkning i nødsituation

Sænkning i nødsituation er beregnet til sænkning af sengen, når der er strømafbrydelse, og sengen skal i plan position.

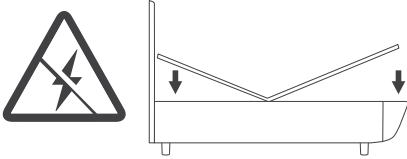

Der er forskellige slags motorer i TEMPUR®-senge. Kontrollér nøje, hvilken type motor din seng er udstyret med, inden du fortsætter.

### Type 1

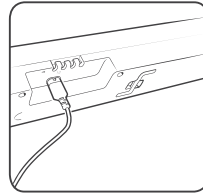
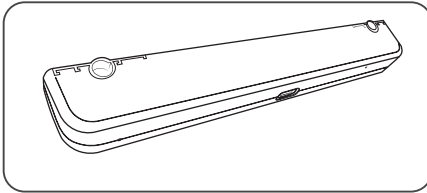

### Type 2

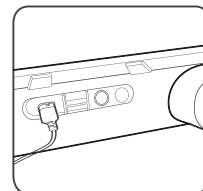
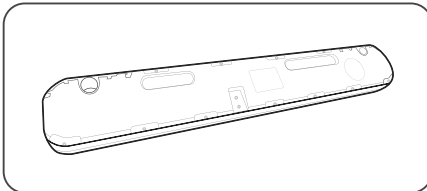

**Hvis din seng har en Type 1-motor, skal du gennemgå disse punkter for at sænke din seng manuelt.**

1. Afbryd netstrømforsyningen.
2. Tag unbrakonøglen på siden af motoren (du kan bruge en kuglepen eller tilsvarende til at skubbe nøglen ud).

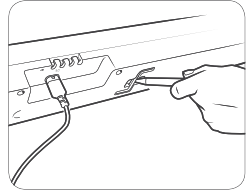

Brug ikke en elektrisk skruemaskine til sænkning. Brug altid unbrakonøglen.

3. Under motoren, i fodenden og hovedenden, findes der to hulrum til mekanisk sænkning.
4. Placer unbrakonøglen i hulrummet, en ende ad gangen.
5. I hovedenden skal du skrue unbrakonøglen mod uret, og i fodenden skal du skrue unbrakonøglen med uret.

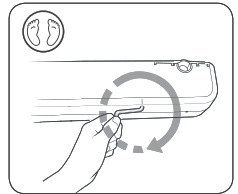
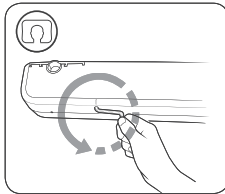

Det er vigtigt, at nøglerne skrues i korrekt retning. Hvis du skruer nøglen i forkert retning, kan du beskadige den indre unbrakokærv og gøre det umuligt at udføre mekanisk sænkning.

**Hvis din seng har en Type 2-motor, skal du gennemgå disse punkter for at sænke din seng.**

1. Afbryd netstrømforsyningen.
2. Motoren er udstyret med et 9V-batteri. Forbind det fuldt ud, hvis det ikke allerede er gjort.

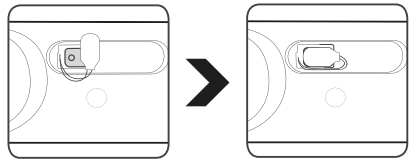

3. Pres og hold knappen på motoren nede, indtil sengens overflade er fuldstændig plan.

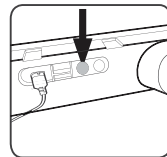

4. Skift til et nyt 9V-batteri, hver gang det bliver brugt.

## Yderligere oplysninger om rengøring og vedligeholdelse af elektriske komponenter

OBS

- Frakobl altid strømforsyningen, inden du begynder at rengøre drivsystemet!
- Motorenheden må aldrig rengøres i et automatisk rengøringsystem eller med en højtryksrenser.
- Væsker må ikke trænge ind i enheden. Det kan medføre skade på systemet.
- Brug ikke rengøringsmidler, der indeholder benzen, alkohol eller lignende opløsningsmidler.
- Rengør de elektriske komponenter efter behov med en tør antistatisk klud.
- Kontroller, at du ikke forårsager skade på drivenhedens forbindelseskabel.

## Bortskaffelse af elektriske komponenter

For at beskytte miljøet og sikre den bedst mulige genanvendelse, anbefaler vi, at du følger nedenstående råd om genanvendelse:

### Elektriske og elektroniske komponenter

Med tanke på miljøbeskyttelse bør man ikke bortskaffe elprodukter sammen med husholdningsaffaldet. Genanvend, hvor det er muligt. Spørg de lokale myndigheder eller din forhandler om råd i forhold til genanvendelse og om, hvor den nærmeste genbrugsplads for elaffald befinder sig.

Elektrisk og elektronisk udstyr indeholder materialer, komponenter og stoffer, som kan være skadelige og udgøre en risiko for menneskers sundhed og miljøet, når de ikke håndteres korrekt.

Elektrisk og elektronisk udstyr er markeret med et symbol med en overstreget affaldsbeholder med hjul. Symbolet med den overstregede affaldsbeholder med hjul indikerer, at udstyret ikke skal bortskaffes sammen med husholdningsaffald, men skal indsamles separat.

Forbrugerne skal bruge de tilgængelige indsamlingsordninger til at reducere skadelige konsekvenser for miljøet i forbindelse med bortskaffelse af elektrisk og elektronisk udstyr, og til at øge mulighederne for genbrug, genanvendelse og oparbejdning af kasseret elektrisk og elektronisk udstyr.



## Afmontering af motorenheden



### FORSIGTIG

- Elektriske komponenter bør kun tilsluttes eller frakobles, når strømforsyningskablet er afbrudt.
- Fare for skader som følge af klemning!

For at undgå risici for klemning eller andre skader, må der kun udføres arbejde på drivenheden, når den ikke er belastet.



Bortskaffelse af batterierne reguleres i EU af batteriforordningen (forordning (EU) 2023/1542) og internationalt af enhver gældende national lovgivning eller regulering.

**Batteriet må ikke bortskaffes sammen med almindeligt husholdningsaffald.**

Spørg de lokale myndigheder eller din forhandler om råd i forhold til genanvendelse.

1. Kontrollér, at sengen ikke er belastet.
2. Frakobl strømforsyningen til motoren!
3. Frakobl alle forbindelseskabler.
4. Vip sengebunden op på siden og derefter med oversiden ned.
5. Træk holderne (A) sidelæns, indtil de er helt frie.
6. Træk motoren langt nok ud til, at bøjlerne (C) er ude af sprækkerne (B).
7. Motoren er nu fri og kan fjernes.
8. Tryk holderne (A) tilbage ind i motoren, så de ikke forsvinder under transport.

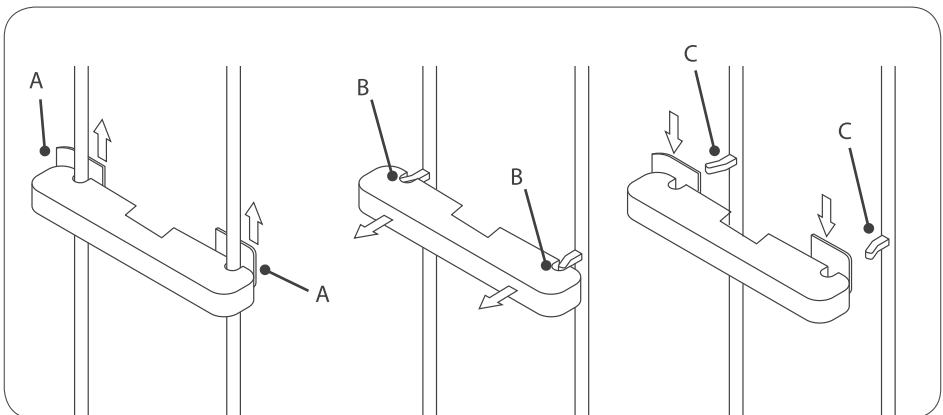

## OVERENSSTEMMELSESERKLÆRING

DOC000017

Producenten, Osäuhing Bed Factory Sweden, et datterselskab af Tempur Sealy International, Inc. med hjemsted på Riia 66, EE-71009 Viljandi, Estland, erklærer, at følgende produkter, **TEMPUR Cloud®**, **TEMPUR Dual®**, **TEMPUR Experience™**, **TEMPUR Move™**, **TEMPUR North™**, **TEMPUR ONE™**, **TEMPUR® Promise** elevationssejlede som leveret, er i overensstemmelse med kravene i følgende EU-direktiver og standarder:

Direktiver	Emne
Direktiv 2006/42/EF	Maskineri
Direktiv 2011/65/EU	Begrænsning af anvendelsen af farlige stoffer
Direktiv 2014/35/EU	Svagstrøm
Direktiv 2014/53/EU	Radioudstyr
Direktiv 2014/30/EU	Elektromagnetisk kompatibilitet
Direktiv 2009/125/EF	Miljøvenligt design

Standarder	Emne
Standard ISO 19833:2018	Møbler - Senge - Testmetoder til måling af stabilitet, styrke og holdbarhed
Standard EN 13759: 2012	Møbler. Driftsmekanismer til siddemøbler og sovesofaer. Testmetoder

Delvis overensstemmelse	Emne
Standard EN1725:1998	Møbler til indendørs brug. Senge og madrasser. Sikkerhedsforskrifter og testmetoder

Denne overensstemmelseserklæring er udstedt under producentens eneansvar.

Underskrevet den 25. juni 2024 af og på vegne af:

Osäuhing Bed Factory Sweden,  
Et datterselskab af Tempur Sealy International, Inc.  
Riia 66, EE-71009 Viljandi, Estland



Indrek Aasna - adm. direktør



Renel Pakkas - controller

## OVERENSSTEMMELSESERKLÆRING

DOC000017

Producenten, Osäuhing Bed Factory Sweden, et datterselskab af Tempur Sealy International, Inc., med hjemsted på Riia 66, EE-71009 Viljandi, Estland, erklærer, at følgende produkter, **TEMPUR FORM™**, **TEMPUR® Relaxation** elevationssejngebunde som leveret, er i overensstemmelse med kravene i følgende EU-direktiver og standarder:

Direktiver	Emne
Direktiv 2006/42/EF	Maskineri
Direktiv 2011/65/EU	Begrænsning af anvendelsen af farlige stoffer
Direktiv 2014/35/EU	Svagstrøm
Direktiv 2014/53/EU	Radioudstyr
Direktiv 2014/30/EU	Elektromagnetisk kompatibilitet
Direktiv 2009/125/EF	Miljøvenligt design

Standarder	Emne
Standard ISO 19833:2018	Møbler - Senge - Testmetoder til måling af stabilitet, styrke og holdbarhed
Standard EN 13759: 2012	Møbler. Driftsmekanismer til siddemøbler og sovesofaer. Testmetoder

Delvis overensstemmelse	Emne
Standard EN1725:2023	Møbler til indendørs brug. Senge og madrasser. Sikkerhedsforskrifter og testmetoder

Denne overensstemmelseserklæring er udstedt under producentens eneansvar.

Underskrevet den 25. juni 2024 af og på vegne af:

Osäuhing Bed Factory Sweden,  
Et datterselskab af Tempur Sealy International, Inc.  
Riia 66, EE-71009 Viljandi, Estland



Indrek Aasna - adm. direktør



Renel Pakkas - controller

# GARANTI

## TEMPUR® GARANTI

Dette dokument fastsætter betingelser og undtagelser i TEMPUR®-garantien for nye TEMPUR® senge (ekskl. TEMPUR Arc™ and TEMPUR ERGO® Smart Base beds) som sælges til forbrugere i hele verden (undtagen USA og Canada).

En liste over de senge, der dækkes af denne Garanti, findes på side 19 i slutningen af dokumentet.

## Hvem tilbyder TEMPUR®-garantien?

Producenten af sengene er Bed Factory Sweden OÜ, et selskab registreret i Estland under registernummer 11133916. Registreret hjemsted: Riia mnt 66 Viljandi 71009, Estland. Bed Factory Sweden OÜ (producenten) er et datterselskab af TEMPUR-Sealy International, Inc.

## Hvad er dækket?

Producenten garanterer, at alle nye og ægte senge er fri fra alvorlige fejl på grund af dårligt håndværk eller materialer i den gældende garantiperiode (se afsnittet - Hvor længe?), medmindre produktet er specifikt undtaget, eller der gælder en undtagelse (see afsnittet Undtagelser).

TEMPUR®-garantien gælder for produkter indkøbt af forbrugere over hele verden (undtagen USA og Canada) fra producenten eller en autoriseret forhandler til personlig brug og ikke som virksomhed, handlende eller profession. En liste over autoriserede forhandlere findes på [www.tempur.com](http://www.tempur.com)

## Hvor længe?

TEMPUR®-garantien gælder i den periode, som er angivet i tabellen nedenfor, med start på indkøbsdatoen (bortset fra hvis produktet er en tidligere udstillings- eller demomodel, hvor garantien starter fra produktionsdatoen).

Garantiperioden er generelt som angivet i garantitabellen, men producenten gør opmærksom på, at du bør kontrollere garantibetingelserne for det land, hvor du oprindeligt købte dit produkt, eftersom en anden garantiperiode kan være gældende. Besøg [warranty.tempur.com](http://warranty.tempur.com) med henblik på dette.

I tilfælde af afvigelse mellem betydningen i oversatte versioner af denne tekst, er det betydningen af den engelsksprogede version, der har forrang.

Produkt: Senge og sengedele	Produktgaranti	Hvad er dækket?
Sengebunde, sengerammer og hovedgavle	5 år	Alvorlige fejl på grund af dårligt håndværk eller materialer.
Elektrisk udstyr til elevationssenge: motor, fjernbetjening og LED-belysning	2 år	Alvorlige fejl på grund af dårligt håndværk eller materialer.

### Hvad gør vi?

Hvor der fremsættes et gyldigt krav i overensstemmelse med TEMPUR®-garantien, tilbyder producenten efter eget skøn enten at reparere det defekte produkt eller at levere et tilsvarende erstatningsprodukt gratis.

Producenten erstatter rimelige transportomkostninger for retur af et defekt produkt, så længe kravet er gyldigt i henhold til denne TEMPUR®-garanti, og produktet returneres fra en adresse i samme land, hvor den autoriserede forhandler, som produktet blev købt hos, befinder sig. Det reparerede eller erstattede produkt leveres gratis til en adresse i det samme land, hvor den autoriserede forhandler, som produktet blev købt hos, befinder sig. I alle andre tilfælde er leveringsomkostninger, som er forbundet med reparation eller erstatning, købers ansvar.

I tilfælde af erstatning vil producenten forsøge at levere et erstatningsprodukt fra samme linje. Hvis denne produktlinje imidlertid er ophørt, eller produktet af andre årsager ikke er tilgængeligt, forbeholder producenten sig ret til at levere et erstatningsprodukt, som i henhold til producentens eget skøn svarer til det defekte produkt.

Garanti giver dækning fra købsdatoen (eller produktionsdato i tilfælde af et demoproduct) på det oprindelige produkt. Den fornys ikke på basis af et repareret eller erstattet produkt. I sådanne tilfælde gælder garantien i den resterende del af perioden med start på den oprindelige købsdato eller produktionsdato, afhængigt af hvad der er gældende i det enkelte tilfælde.



## Undtagelser

### TEMPUR®-garantien gælder ikke, hvis:

- produktet er solgt brugt eller af en anden part end en autoriseret forhandler eller direkte fra producenten. En liste over autoriserede forhandlere findes på **www.tempur.com**
- processen for at fremsætte et krav i henhold til TEMPUR®-garantien (som det fremgår under rubrikken "Hvordan fremsætter man krav i henhold til TEMPUR®-garantien?" nedenfor) ikke er korrekt overholdt.
- produktet ikke er blevet brugt og/eller behandlet med tilstrækkelig omhu og/eller i overensstemmelse med brugsanvisning eller anvisninger om rengøring og vedligeholdelse, som fremgår af brugsanvisningen samt på **warranty.tempur.com**
- produktet er blevet forsætligt beskadiget eller beskadiget som følge af forsømmelighed, flænger, brandskade, oversvømmelse eller anden form for utilbørlig brug af dig eller af en tredjepart.
- produktet i strid med producentens anbefaling har været vådt eller er blevet gennemvædet.
- produktet findes at være tydeligt plettet, tilsmudset og/eller på anden vis uhygiejnisk.
- produktet er blevet ændret eller repareret uden forudgående tilladelse fra producenten.
- defekten er et resultat af normale slitage.
- hvis motorerne eller fjernbetjeningen har været åbnet eller er blevet pillet ved. Med undtagelse for batterilommerne bortfalder denne garanti, hvis man har pillet ved disse komponenters funktion.
- Har været overlæsset eller er blevet brugt på forkert vis i forhold til producentens vægtbegrænsninger.

### Hvordan kan du fremsætte krav i henhold til TEMPUR®-garantien?

For at fremsætte krav i henhold til garantien skal du:

- kontakte den autoriserede forhandler, som du oprindelige købte produktet af ("sælgeren"). Hvis sælgeren ikke eksisterer mere, eller ikke er autoriseret forhandler længere, skal du kontakte producenten.
- fremvise den oprindelige faktura eller kvittering som bevis for købet.
- returnere produktet til sælgeren eller producenten (men kun hvis producenten har anmodet om det). Hvis producenten fastslår, at kravet er gyldigt i henhold til garantibestemmelserne i garantien, vil du få erstatning for rimelige transportomkostninger for retur af et defekt produkt, så længe produktet er blevet returneret fra en adresse i samme land, som sælgeren befinder sig i.

**Vores ansvar i forhold til dig**

Producentens ansvar er begrænset til omkostningen for reparation og/eller erstatning af produktet i henhold til sengegarantien. Derfor er producenten heller ikke ansvarlig for noget andet tab eller skade, uanset om denne måtte være opstået som følge af køb, besiddelse, salg eller brug af produktet. Dette hverken udelukker eller begrænser på nogen måde producentens ansvar for død eller personskade, som er forårsaget af producentens uagtsomhed, bedrageri eller bedragerisk adfærd.

Produkterne sælges kun til privat indendørs brug. Producenten har intet ansvar over for dig i forhold til tab af indtjening, tab af omsætning, afbrydelse af forretningsdrift eller mistede forretningsmuligheder.

**Dine juridiske rettigheder**

Garantien påvirker ikke lovbestemte forbrugerrettigheder i henhold til gældende lovgivning, men sigter på at forstærke forbrugernes rettigheder, hvor den måtte gøres gældende.

## LISTE OVER SENGE, DER DÆKKES AF BRUGSANVISNING OG GARANTI:

TEMPUR Cloud®  
TEMPUR Dual®  
TEMPUR Ease™  
TEMPUR Exhale™  
TEMPUR FORM™  
TEMPUR Move™  
TEMPUR ONE™  
TEMPUR Relieve®  
TEMPUR Stay™  
TEMPUR Experience™  
TEMPUR North™  
TEMPUR® Promise  
TEMPUR® Relaxation  
TEMPUR® Sensation