

TEMPUR ERGO™ SMART

Leveret af Sleeptracker-AI®

BRUGERVEJLEDNING

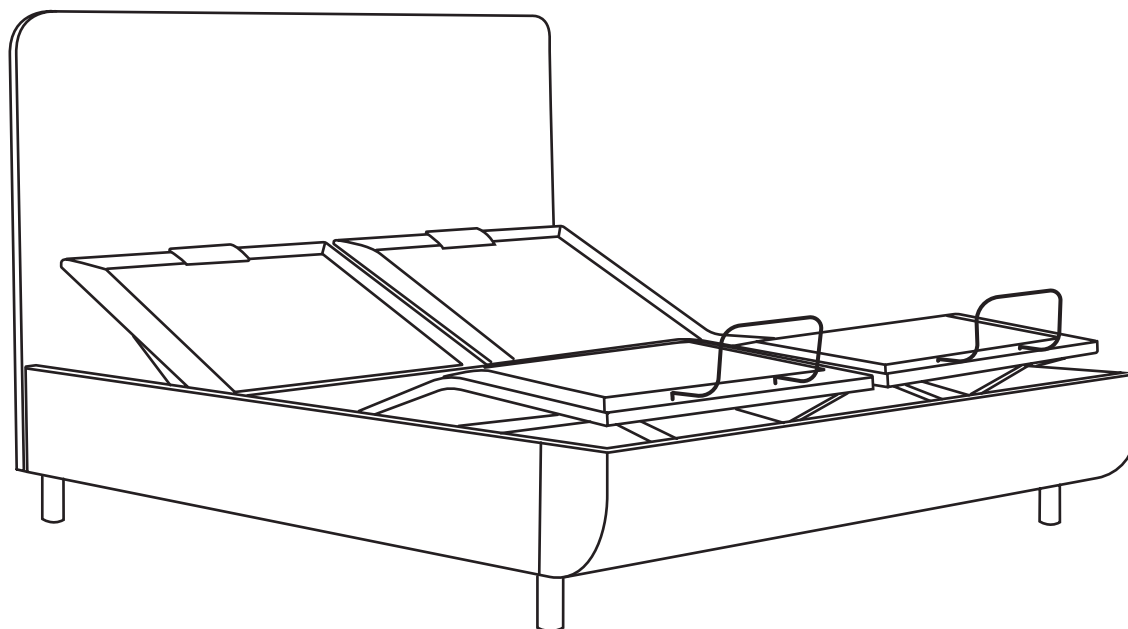

Indholdsfortegnelse

Sikkerhedsforanstaltninger og brugserklæringer	3
Fastklemningsfare	4
Sikkerhedsfunktioner	4
Vægtgrænser	5
Montering, opstilling og brug	
Komponentliste	6
Samling af yderrammer	7
Montering og opsætning af justerbar bund	8
Placering af inderramme/rammer	9
Fjærrkontrollens funktioner	10
Børnesikring	12
Parring af fjernbetjening	13
Opsætning af Sleeptracker	14
Synkronisering af to bunde	15
USB-opladning	15
Strop til reservebatteri	16
Fejlfinding	17
Tempur® Sleeptracker-AI®-system til TEMPUR ERGO™ SMART	18
Rengøring og vedligeholdelse	20
Bortskaffelse af elektriske komponenter	21
Overensstemmelseserklæring	22

Sikkerhedsforanstaltninger og brugserklæringer

Læs hele vejledningen, før du bruger din TEMPUR ERGO™ SMART. GEM DENNE VEJLEDNING.

ADVARSEL

Sådan mindskes risikoen for stød, forbrændinger, brand eller personskade:

- Tag altid stikket til bunden ud af stikkontakten, før du udfører service på nogen del af bunden.
- Afbryd strømforsyningen til bunden inden rengøring for at mindske risikoen for elektrisk stød.
- For at afbryde strømforsyningen sikkert skal du sørge for, at bunden er i en flad stilling med alle motorer slukket, og derefter tage stikket ud af stikkontakten.
- Hold strømledningen væk fra varme overflader.
- Bunden må ikke betjenes, hvis luftåbningerne er blokerede. Hold luftåbningerne fri for fnug, hår og lignende. Undgå at tabe eller indsætte genstande i åbningerne.
- Stop med at bruge sengebunden, og kontakt et kvalificeret servicecenter, hvis ledningen eller stikket er beskadiget, hvis den ikke fungerer korrekt, eller hvis den har været i kontakt med vand.
- Brug kun sengebunden til det tilsigtede formål som beskrevet i denne vejledning. Undlad at bruge tilbehør/ekstraudstyr, der ikke er anbefalet af producenten.
- Omhyggeligt opsyn er påkrævet, når sengebunden anvendes af eller i nærheden af børn, syge eller handicappede personer.
- Uforsigtighed medfører brand – vi anbefaler på det kraftigste ikke at ryge i sengen.
- Brandfare: Hold produkter væk fra åben ild.

Sikkerhed for stikkontakter:

Sengebunden må kun tilsluttes direkte til en stikkontakt. Forkert forbindelse af udstyret kan medføre risiko for elektrisk stød, elektrisk brand eller funktionsfejl på sengebunden. Hvis stikket ikke passer til din stikkontakt, skal du kontakte en autoriseret elektriker for at få installeret en egnet stikkontakt. Uautoriserede

ændringer eller manglende brug af en vægstikkontakt kan medføre, at den elektriske del af produktgarantien bortfalder.

FORSIGTIG

- Undlad at sidde eller stå på rammernes ender, mens de er i en hævet stilling.
- Når sengenbundens stilling justeres, skal du være ekstra forsigtig, så dine fingre ikke kommer i klemme i mekanismen.

VIGTIGT

- Må ikke bruges til at hæve og sænke last forbindelse med industrielle eller tekniske formål.
- Undgå kræfter, der overstiger mærkeværdierne på motorens mærkeplade.
- For at undgå vridning af beslagene skal den justerbare sengebund placeres på et jævnt underlag.

Garantiadvarsel:

Styreenheden, motorer eller fjernbetjening (med undtagelse af batterirum) må ikke åbnes eller manipuleres med. Produktgarantien bortfalder, hvis der manipuleres med disse komponenters indre.

Brug i hjemmet og ansvarsfraskrivelse for hospitalsbrug:

TEMPUR ERGO™ SMART Powered by Sleeptracker-AI® er designet udelukkende til brug i hjemmet. Bunden er ikke designet som en hospitalsseng og er ikke designet til at opfylde hospitalsstandarder.



Undlad at bruge bunden i forbindelse med iltbehandlingsudstyr af TELTYPEN eller i nærheden af brændbare, eksplosive gasser eller dampe.

Sikkerhedsforanstaltninger og brugserklæringer



Fastklemningsfare

- Børn og kæledyr kan komme i klemme eller omkomme, hvis de bliver fanget i sengens bevægelige dele.
- Inden du betjener bunden, skal du sikre dig, at børn eller kæledyr ikke opholder sig i nærheden af eller under bunden.
- Lær ikke børn at bruge fjernbetjeningen.
- Aktiver børnesikringen på fjernbetjeningen, før du forlader rummet.
- Hold sengen i en flad stilling, når den ikke er i brug.
- Opbevar fjernbetjeningen utilgængelig for børn.
- Børn må ikke betjene produktet uden tilsyn af en voksen.
- For at undgå personskade må børn og kæledyr ikke lege under sengen.
- Bortskaf alt emballagemateriale med det samme, da de kan medføre kvælningsfare for børn og kæledyr.

Dette apparat må kun bruges af nedenstående brugere, når de er under tilsyn eller er blevet instrueret i sikker brug og forstår de involverede risici fuldt ud.

Disse brugere omfatter:

- Børn på 8 år og derover
- Personer med nedsatte fysiske, sansemæssige eller mentale evner
- Personer med manglende erfaring eller viden Rengøring og brugervedligeholdelse må IKKE udføres af børn uden tilsyn.

Sikkerhedsfunktioner

Manuel betjening – Hvis noget kommer i klemme i platformen, når den lægges ned, kan du hæve platformen manuelt ved at løfte den i enten hoved- eller fodenden for at aflaste trykket og fjerne genstanden.

Børnesikring – Denne fjernbetjening er programmeret med en børnesikringsfunktion. Oplysninger om aktivering og deaktivering af denne funktion kan findes i afsnittet Fjernbetjening og på bagsiden af fjernbetjeningen.

Nødstop – Stands platformens bevægelse ved at trykke på en vilkårlig knap på fjernbetjeningen.

Strømsvigt – Brug "Strop til reservebatteri" som midlertidig strømkilde for at bringe bunden til den ønskede stilling. Anvisninger i betjening af stroppen til reservebatteri findes i afsnittet Reservebatteri.

Strømspecifikationer –

INDGANG: AC 100-240 V 50/60 HZ 1,5 A
UDGANG: DC 29 V 2,0 A EFFEKT: 58,0 W

Produktspecifikationer –

Løftemotorerne er ikke designede til kontinuerlig drift i mere end to [2] minutter over en periode på atten [18] minutter eller en brugs cyklus på cirka 10 %. Forsøg på at omgå eller overskride denne specifikation vil forkorte produktets forventede levetid og kan medføre, at garantien bortfalder.

Massagemotorerne er ikke designede til kontinuerlig drift i mere end 30 minutter ad gangen. Lad massagesystemet hvile i 30 minutter efter automatisk frakobling af massage, inden det startes igen.

Sikkerhedsforanstaltninger og brugserklæringer

Vægtgrænser

I henhold til den anbefalede brug (sove, sidde og sidde på kanten), er en vægtbegrænsning på op til maksimalt 150 kg (bevægelig vægt) på hele sengens overflade tilladt uden begrænsninger.

BEMÆRK: Overskridelse af den anbefalede vægtbegrænsning kan beskadige din TEMPUR ERGO™ SMART Powered by Sleeptracker-AI® og medføre, at produktgarantien bortfalder.

For at opnå den bedste ydeevne skal du stige op i eller ud af TEMPUR ERGO™ SMART Powered by Sleeptracker-AI®, mens den er i flad eller fuldt sænket stilling.

Lyd

Når du sætter eller lægger dig, rejser dig eller forskyder vægten på bunden, kan kontaktyden være hørbar, når hjulene berøres. Dette er normalt.

Duften af "nyt produkt"

Nogle bemærker en svag lugt fra deres nye TEMPUR®-produkt, når det er pakket ud. Dette er fuldstændig uskadeligt og forsvinder efter kort tids brug.

Tempur® Sleeptracker-AI®-system pacemakermeddelelse

Hvis du bruger medicinsk udstyr, som eksempelvis en pacemaker eller implanterbar defibrillator (ICD), skal du rådføre dig med din læge, inden du bruger dette produkt.

Komponentliste

Inden du kasserer emballagematerialet, skal du kontrollere, at alle dele er pakket ud.

Yderramme

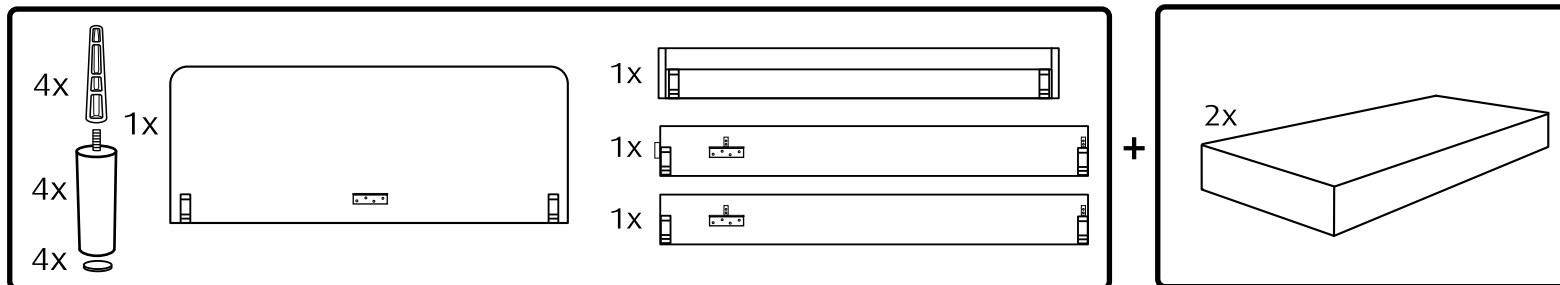

Justerbar bund**

Al elektronik og alle komponenter, der skal monteres, er placeret i pakker under bunden eller er sat fast på rammen.

- A) Trådløs fjernbetjening
- B) AAA-batterier
- C) Madrasholder
- D) Strømledning
- E) Strømforsyning
- F) Strop til reservebatteri*
(9 volt alkaliske batterier medfølger ikke)

*Lad forblive tilsluttet strømforsyningen.

- G) Justerbar bund

**Hvis du har to bunde, har du også det dobbelte antal komponenter

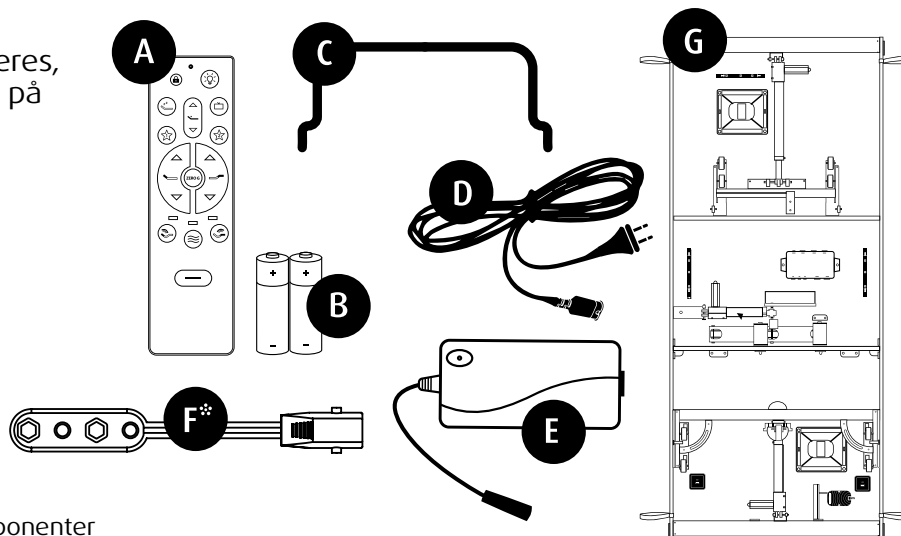

Samling af yderrammer

DA

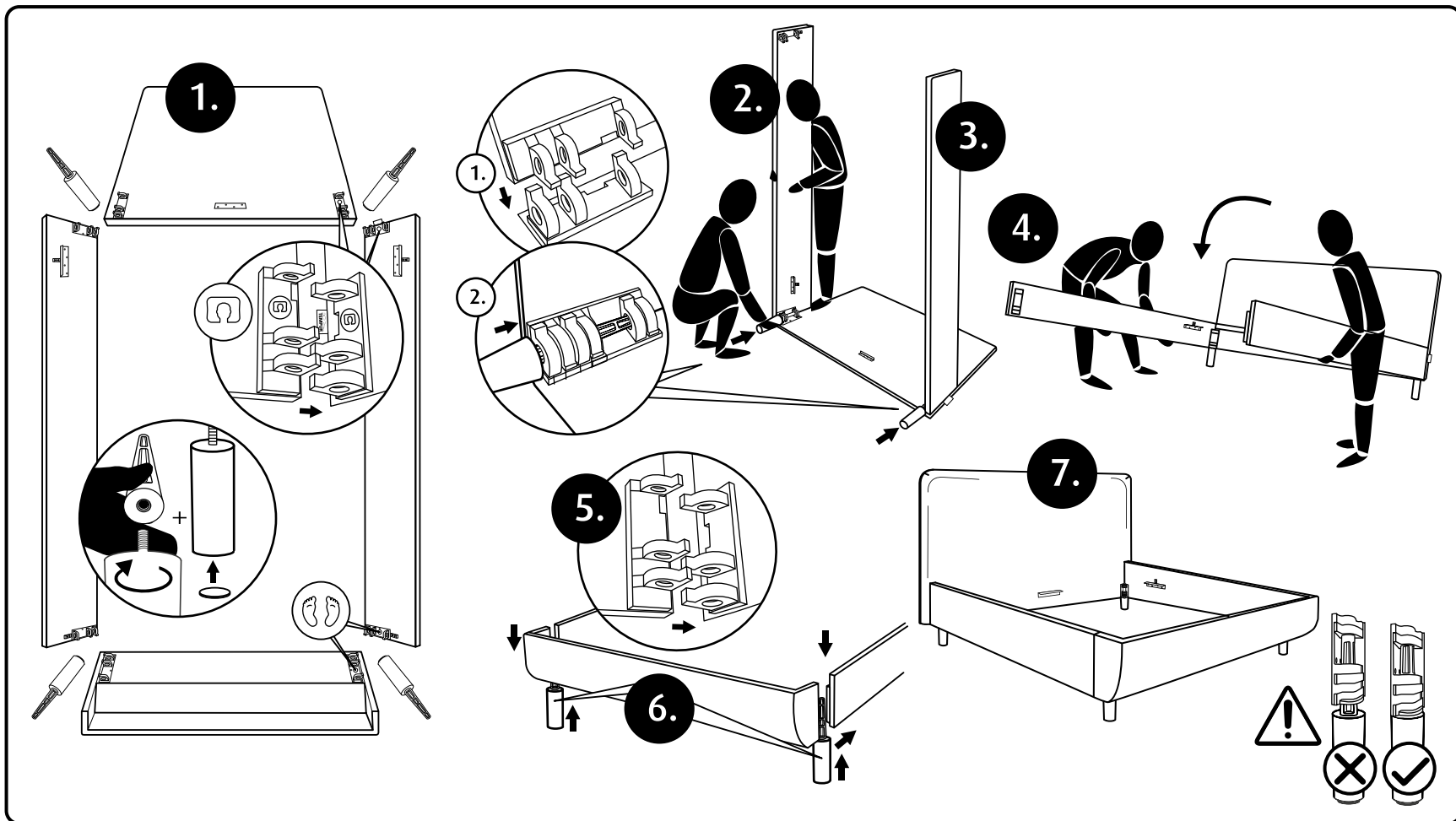
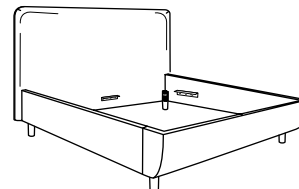

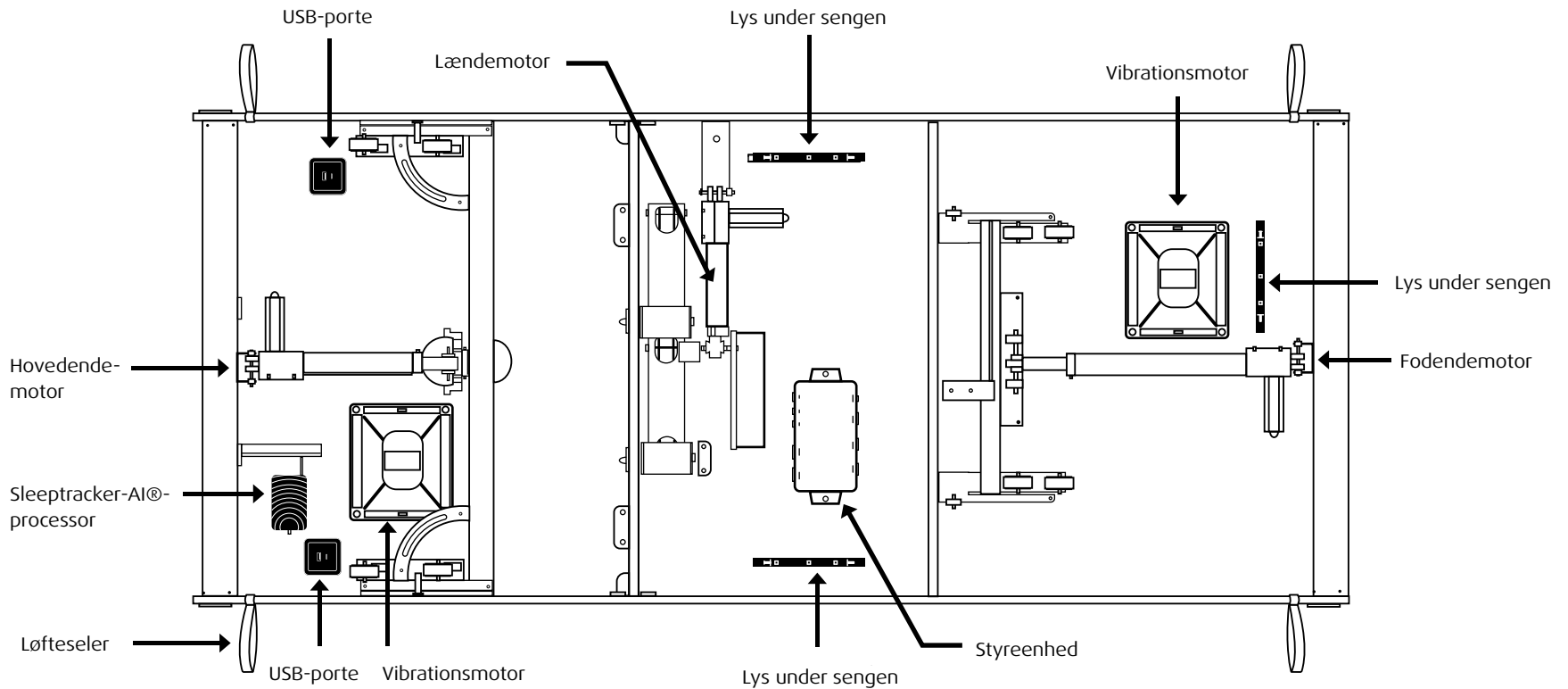

Placering af inderramme/rammer

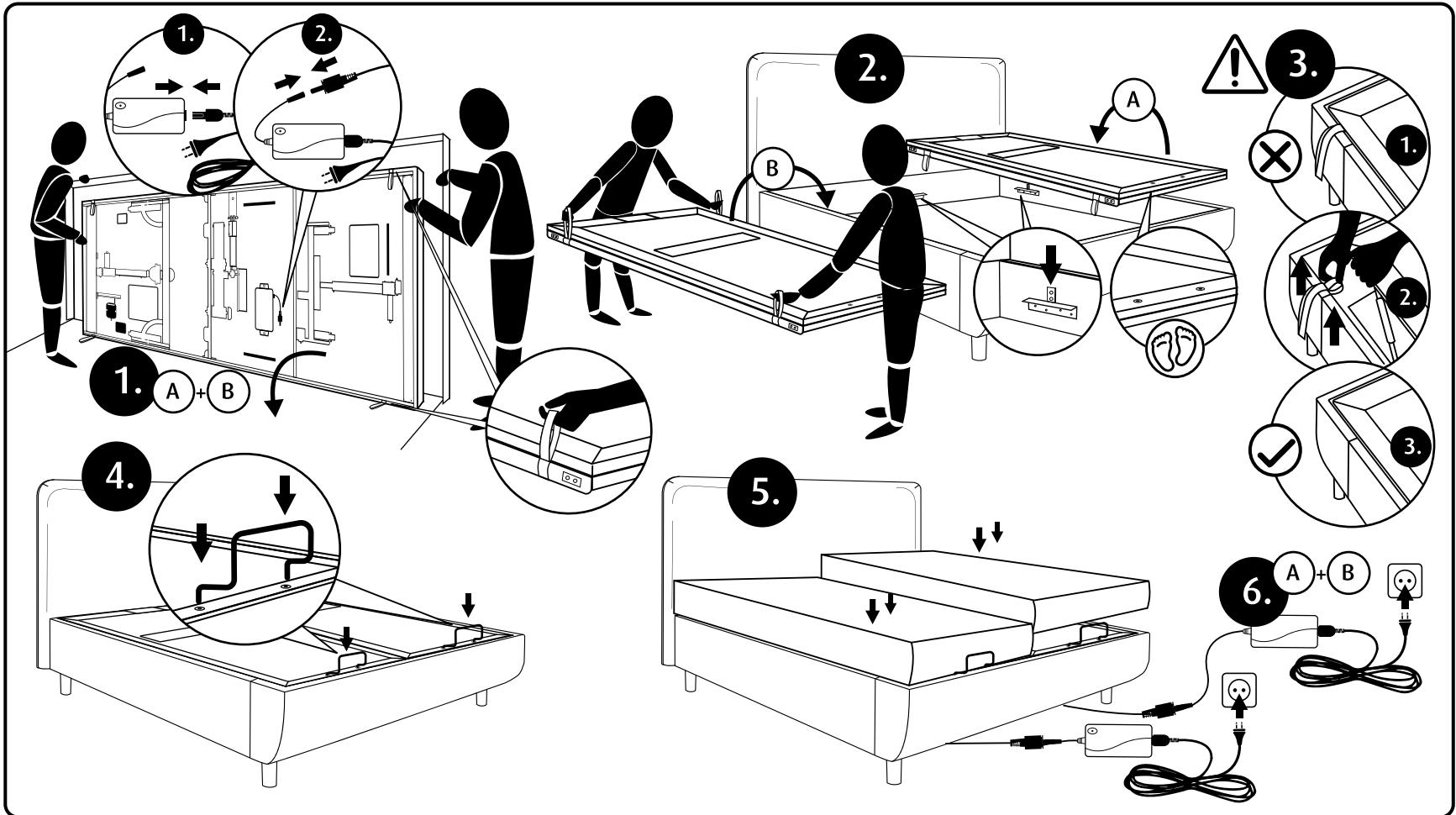
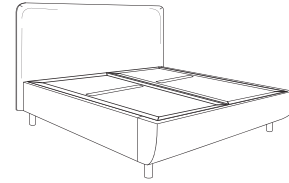

Fjernbetjening

Fjernbetjeningen er parret med den justerbare bund ved levering.

Fjernbetjeningen bruger to (2) AAA-batterier.

JUSTERING

Justering af hovedstilling

Bruges til at hæve og sænke hovedenden af den justerbare bund.

ADVARSEL

Batterierne, der medfølger til det elektroniske tilbehør, er ikke genopladelige og må ikke sættes i en batterioplader.

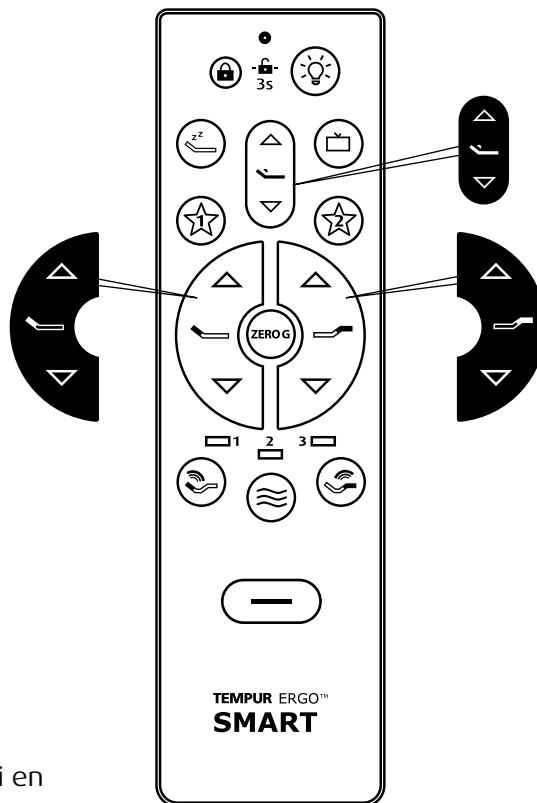

Lændejusteringer

Bruges til at øge eller mindske lændestøtten.

Justering af fodstilling

Bruges til at hæve og sænke fodenden af den justerbare bund.

VIGTIGT!: Af hensyn til din sikkerhed skal du læse hele brugervejledningen omhyggeligt, inden du anvender dette produkt. Du kan få elektrisk stød, hvis elektriske komponenter ikke installeres eller betjenes i henhold til disse retningslinjer.

Fjærrkontrollens funktioner

FÖRINSTÄLLNINGAR



Zero-G@‡

Justerer dine ben for at aflaste trykket på lænden.



Flad *

Flad med ét tryk sænker hoved- og fodende til flad stilling og slår massage fra (hvis aktiveret).



Forudindstillingen TV i sengen‡

Bringer hoved- og fodende i stilling til at se TV.



Forudindstillingen QuietMode™‡

Aflaster snorken fra dig eller din partner med et tryk på en knap, som forsigtigt vipper madrassens stilling for at hjælpe med at mindske snorken.



Forudindstillingerne Favorit 1 og 2‡

Programmerbare forudindstillinger.



LED-lys under sengen *

Tryk for at tænde/slukke for LED-lys under sengen.

*Kan ikke programmeres af brugeren.

‡Kan programmeres til brugerens ønskede stilling.

Forudindstillingerne ZERO-G@, TV i sengen, QuietMode™ og Favorit 1 og 2 kan omprogrammeres til en stilling valgt af brugeren. Du skal blot justere sengen til den ønskede stilling og derefter holde en af de 4 knapper nede, indtil baggrundsbelysningen på fjernbetjeningen blinker to gange. Nu er knappen omprogrammeret.

For at gendanne knapperne til deres oprindelige stillinger skal du holde knapperne Flad med ét tryk og Zero-G@ inde samtidig i 5 sekunder. Fjernbetjeningens baggrundsbelysning blinker to gange for at indikere, at de oprindelige stillinger er blevet gendannet.

MASSAGE



Massagestyring for hovedzonen

Aktiverer enkel, regelmæssig massage og vælger mellem 2 intensitetsniveauer. Lav, høj og slukket.



Massagestyring for fodzonen

Aktiverer enkel, regelmæssig massage og vælger mellem 2 intensitetsniveauer. Lav, høj og slukket.



Styring af massagebølgetilstand

Tænder for og aktiverer en programmeret massagetilstand. Skifter mellem bølgetilstandene 1, 2, 3 og slukket. Intensiteten er lav som standard.

Tryk på knappen Styring af massagebølgetilstand for at vælge den ønskede tilstand (1, 2 eller 3), og brug derefter knapperne Massagestyring for hovedzonen og/eller Massagestyring for fodzonen til at skifte mellem de tilgængelige intensitetsniveauer. Når der er valgt en massagebølgetilstand, kører den i 30 minutter, medmindre den bliver annulleret ved at trykke på knappen Styring af massagebølgetilstand flere gange, indtil massagen stopper. Hvis der ikke er brug for en af massagebølgetilstandene, kan du ved at trykke på knappen for Hoved- og/eller Fodzonemassage starte massage for disse zoner og skifte mellem de to forskellige intensitetsniveauer og "SLUKKET".

Fjernbetjeningens funktioner

ADVARSEL

Børnesikring

Børn og kæledyr kan komme i klemme eller omkomme i sengens bevægelige dele! Af hensyn til sikkerheden låser børnesikringsfunktionen fjernbetjeningen for at forhindre, at der bliver trykket på en knap, og at sengen bevæger sig ved et uheld.

Aktiver børnesikringen på fjernbetjeningen, før du forlader rummet.



Aktiver børnesikring



Hold den dedikerede børnesikringsknap inde i tre (3) sekunder. Fjernbetjeningens LED blinker to gange for at bekræfte aktiveringen. Når der trykkes på en knap på fjernbetjeningen, mens den er i børnesikringstilstand, lyser LED'en i to (2) sekunder, eller mens knappen holdes inde. Børnesikringsfunktionen bliver deaktiveret, når batterierne tages ud.

Deaktiver børnesikring



+



Hold den dedikerede børnesikringsknap og knappen til lys under sengen inde samtidigt i tre + (3) sekunder.

Fjernbetjeningens LED blinker én gang for at indikere, at fjernbetjeningen ikke længere er børnesikret. Fjernbetjeningen og den justerbare bund fungerer nu normalt.

Fjernbetjeningens funktioner

Parring af fjernbetjening

Den originale fjernbetjening, der følger med i kassen, er allerede parret med den justerbare bund. Du behøver ikke at foretage dig yderligere. Såfremt fjernbetjeningen ikke er parret med bunden, skal du følge nedenstående trin.

1

Afmonter dækslet på bagsiden af fjernbetjeningen ved at skubbe det nedad for at få adgang til knappen PAIR (parring). Træk strømledningen ud af stikkontakten. Vent 1 minut, og sæt derefter stikket tilbage i stikkontakten. Udfør trin 2 inden for 10 sekunder, mens styreenhedens lampe blinker.

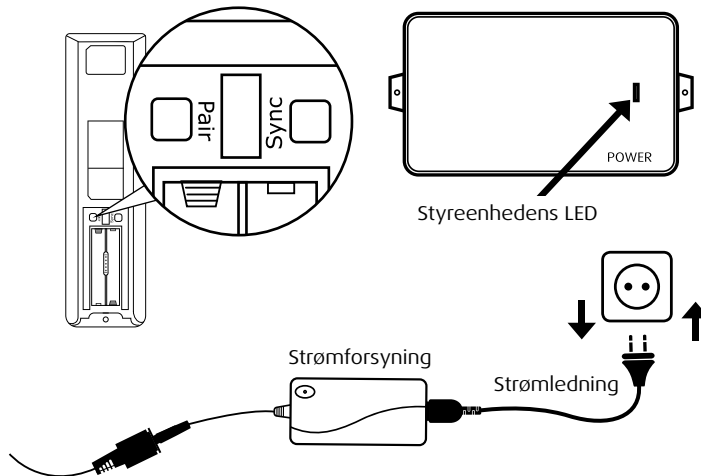

2

Hold knappen PAIR på bagsiden af fjernbetjeningen inde. Knappen PAIR lyser og begynder at blinke. Når knappen PAIR stopper med at blinke, stopper LED-indikatoren på styreenheden med at blinke. Slip knappen PAIR.

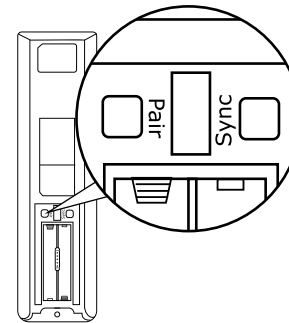

3

Test alle fjernbetjeningsfunktioner. Hvis knapperne på fjernbetjeningen ikke aktiverer den justerbare bunds bevægelser, skal du gentage processen eller ringe til kundeservice.

Opsætning af Sleeptracker

1

Bevæg bundens hovedende til fuld opret stilling ved brug af fjernbetjeningen.

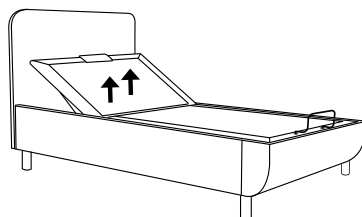

2

Bekræft, at LED'en på Sleeptracker-processoren blinker grønt. Det kan tage op til 90 sekunder, efter strømmen til den intelligente bund er tilsluttet. Dette indikerer, at processoren er startet op og klar til at oprette forbindelse til et wi-fi-netværk.

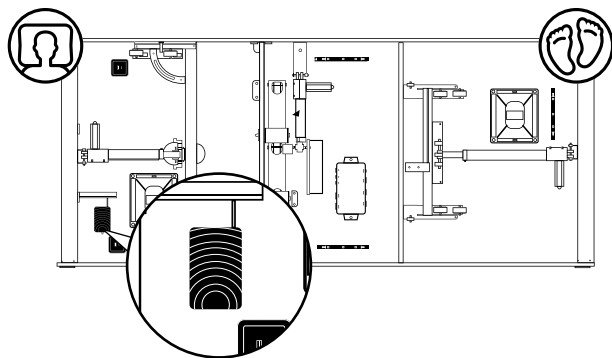

3

Scan QR-koden på fjernbetjeningens emballage (A) eller på mærkaten på bagsiden af fjernbetjeningen (B) for at konfigurere Sleeptracker-appen.

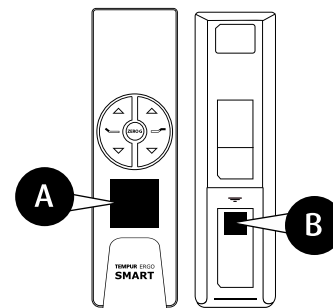

4

For at fuldføre opsætningen af den intelligente bund skal du downloade TEMPUR SLEEPTRACKER-AI®-appen og følge instruktionerne i appen. Når appen er tilsluttet, giver den adgang til alle funktionerne på din nye TEMPUR ERGO™ SMART Powered by Sleeptracker-AI®.

Hvis dit problem ikke bliver løst ved at følge anvisningerne ovenfor, skal du finde serienummeret på bagsiden af fjernbetjeningen, scanne QR-koden på mærkaten under bunden eller på Sleeptracker-processoren og ringe til kundeserviceteamet for dit område.

Synkronisering af to bunde

Se nedenstående anvisninger for at synkronisere to bunde trådløst. Fjernbetjeningerne skal være parret med deres respektive styreenheder, inden dette trin udføres.

1

Træk stikket til bundene ud af stikkontakten. Vent 1 minut, og sæt derefter stikket i stikkontakten igen.

2

Hold knappen SYNC på bagsiden af begge fjernbetjeninger inde samtidig. SYNC-knapperne lyser og begynder at blinke. Når SYNC-knapperne stopper med at blinke, skal du slippe SYNC-knapperne. Bundene er nu synkroniserede.

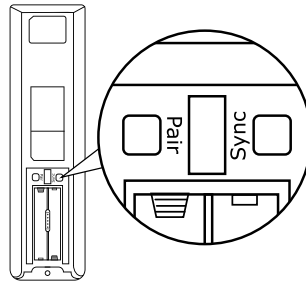

3

Test alle fjernbetjeningsfunktioner. Hvis knapperne på fjernbetjeningen ikke bevæger begge justerbare bunde, skal du gentage processen eller ringe til kundeservice.

BEMÆRKNINGER OM YDEEVNE

Hvis bundene ikke stemmer overens, kan de mekaniske stillinger synkroniseres igen ved at trykke på knappen FLAD.

Sådan fjernes synkroniseringen af to bunde:

- Hold synkroniseringsknappen på fjernbetjening A inde, indtil knappens lys blinker, og slip derefter knappen.
- Nu vender fjernbetjening A tilbage til kun at kommunikere med bund A. Bundene er ikke længere synkroniserede.
- Når brugeren betjener fjernbetjening B, vågner fjernbetjening B fra dvalen og opdager, at bund A er vendt tilbage til enkelt kommunikation, og fjernbetjening B vender derfor tilbage til enkelt kommunikation med bund B.

USB-opladning

USB-opladeren er konfigureret med 2 stik, Type-A- og type-C-stik.

TYPE-A-STIK (STANDARD USB)

USB-stikket af **Type-A** er et standard USB-stik, der anvendes som almindeligt kabeltilslutningsgrænseflade til computere og forbrugerelektronik.

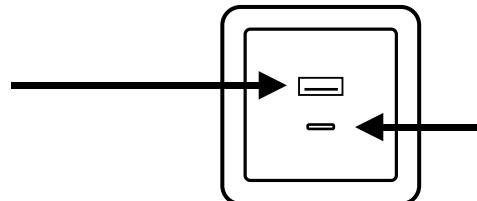

TYPE-C-STIK

Et USB-stik af **Type-C** er et mindre USB-stik.

Strop til reservebatteri

Der skal bruges to (2) 9-volts batterier til strømsvigtfunktionen, og de medfølger IKKE.

- 1** Afbryd strømforsyningen til strømledningen.

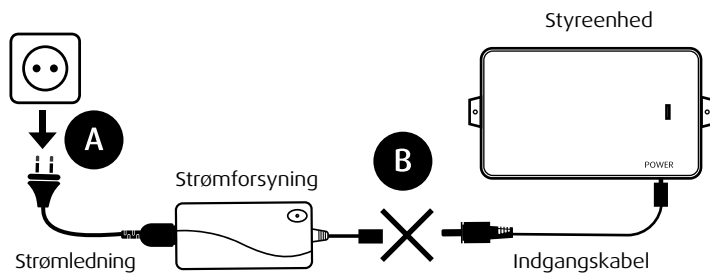

- 3** Slut enden af stroppen til reservebatteriet til indgangskablet, der er fastgjort til styreenheden.

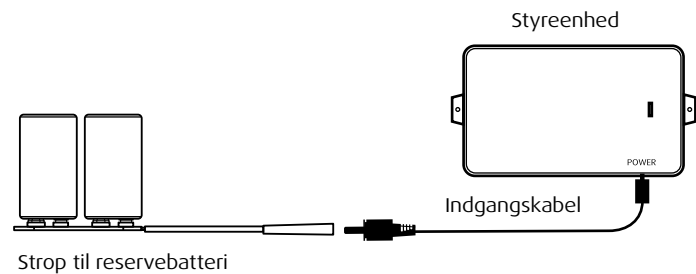

- 2** Slut stroppen til reservebatteriet til de alkaliske 9-volts batterier (2 stk.). Undlad at kombinere batterier af forskellige mærker.

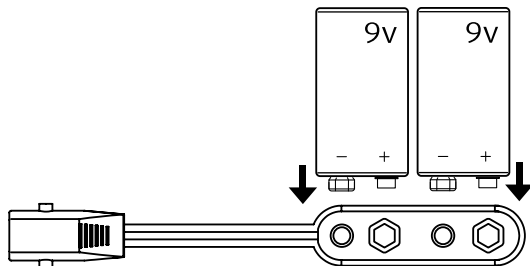

- 4** Brug fjernbetjeningen til at sænke bunden. Hvis bunden og motorerne er helt eller overvejende hævet, anbefales det at sænke hovedenden, fodenden og lændesektionen separat i stedet for at bruge flad-knappen.

Fejlfinding

Hvis en eller flere af sengens funktioner ikke længere virker:

JUSTERBAR BUND

- Kontroller under sengebunden for at sikre dig, at ledningsforbindelserne er fastgjort, og at der ikke er løse kabler eller sengetøj, som blokerer bundens bevægelser.
- Kontroller, at LED-indikatoren på styreenheden lyser. Hvis den ikke lyser, skal du kontrollere, at indgangsledningen og strømledningen er tilsluttet korrekt.
- Tag stikket til bunden ud i 60 sekunder for at nulstille de elektroniske komponenter.
- Sæt stikket til sengebunden i en anden stikkontakt, eller prøv den nuværende stikkontakt med et andet fungerende apparat (en jordforbundet, elektrisk overspændingsbeskytter anbefales).

FJERNBETJENING

- Kontroller, at batterierne i din fjernbetjening er isat korrekt og ikke trænger til at blive skiftet ud.
- Kontroller, at børnesikringsfunktionen ikke er aktiveret.
- Kontroller, at fjernbetjeningen er parret med sengebunden.

Sleeptracker-AI®

- For at få support til Sleeptracker-AI®-overvågningen skal du åbne TEMPUR® Sleeptracker-AI®-appen og vælge Menu > Hjælp > Kontakt support eller sende en e-mail til support@sleeptracker.com

Tempur® Sleeptracker-AI®-system til TEMPUR ERGO™ SMART

Systemkomponenter

Sleeptracker-AI® søvnovervågningssystem model STS-60:

- En Sleeptracker-AI® processorenhed
- En eller to Sleeptracker-AI®-sensorer*

*Bemærk: Antallet af sensorer afhænger af størrelsen på den købte TEMPUR ERGO™ SMART Powered by Sleeptracker-AI®.

Specifikationer

Sleeptracker-AI® søvnovervågningssystem model STS-60:

- Indgangsstrøm: 5 V DC, 1,5 A

WLAN

IEEE802.11a/b/g/n/ac wi-fi-frekvensområde:

2,4 GHz ISM-bånd 2,412-2,472 GHz

5,15-5,25 GHz (FCC UNII-low band) i Europa 5,25-5,35 GHz (FCC UNII-middle band) i Europa 5,47-5,725 GHz i Europa

Wi-fi AP-kanal:

802.11b:

De fleste europæiske lande – 1 ~ 13 802.11g:

De fleste europæiske lande – 1 ~ 13 802.11n:

De fleste europæiske lande – 1 ~ 13 802.11a: Udgangseffekt (grænse for printpladen):

2,4G

Min. Typ. Maks. Enhed

11b (11 Mbps) ved EVM<35 % 14 16 18 dBm

11g (54 Mbps) ved EVM≤-27 dB 12 14 16 dBm

11n (HT20 MCS7) ved EVM≤-28 dB 11 13 15 dBm

11n (HT40 MCS7) ved EVM≤-28 dB 10 12 14 dBm

5G

Min. Typ. Maks. Enhed

11a (54 Mbps) ved EVM≤-27 dB 11 13 15 dBm

11n (HT20 MCS7) ved EVM≤-28 dB 8 10 15 dBm

11n (HT40 MCS7) ved EVM≤-28 dB 8 10 12 dBm

11ac (VHT20 MCS8) ved EVM≤-30 dB 8 10 12 dBm

11ac (VHT40 MCS9) ved EVM≤-32 dB 7 9 11 dBm

11ac (VHT80 MCS9) ved EVM≤-32 dB 6 8 10 dBm

Bluetooth®-standard

Bluetooth 4.2+Enhanced Data Rate (EDR) Bluetooth 5-support

Bluetooth-frekvensområde: 2402 MHz~2483 MHz Udgangseffekt:

Min. Typ. Maks. Enhed BDR 0 2 4 dBm

EDR -4 -1 1 dBm

Lav energi 0 2 4 dBm

© 2023 Tempur Sealy International, Inc. Alle rettigheder forbeholdes. Tempur-Pedic® er et registreret varemærke tilhørende Tempur Sealy International, Inc. TEMPUR ERGO™ SMART er et varemærke tilhørende Tempur Sealy International, Inc.

© 2005-2023 Fullpower Technologies, Inc. Alle rettigheder forbeholdes. Amerikanske og internationale patenter er tildelt og ansøgt om. Sleeptracker-AI® er et varemærke tilhørende Fullpower Technologies, Inc., registreret i USA og andre lande. For at få hjælp kan du besøge vores websted: www.sleeptracker.com Tilgængelighed af tjenesteydelser og app kan ændres til enhver tid, er muligvis ikke tilgængelige i alle områder og kan kræve særskilte abonnemeter.

Dette produkt er ikke et medicinsk udstyr og må ikke benyttes til at diagnosticere eller behandle en medicinsk tilstand. Designet i Santa Cruz, Californien Fremstillet i Kina

Tempur® Sleeptracker-AI®-system til TEMPUR ERGO™ SMART

Systemkrav:

- Mobilenhed, der kører iOS eller Android
- Eksisterende wi-fi-netværk

Kræver Tempur® Sleeptracker-AI®-app fra Fullpower Technologies, fås i Apple App Store eller på Google Play. Kræver wi-fi-forbindelse til dit hjemmenetværk og internetadgang via en router eller et modem.

Apple og Apple-logoet er varemærker tilhørende Apple Inc., registreret i USA og andre lande. App Store er et servicemærke tilhørende Apple Inc., registreret i USA og andre lande. iOS er et varemærke eller registreret varemærke tilhørende Cisco i USA og andre lande og anvendes under licens.

Google Play, Android og Google Play-logoet er varemærker tilhørende Google Inc.

Vigtigt: Enhver ændring eller modifikation, der ikke udtrykkeligt er godkendt af Tempur Sealy International ("Tempur") kan medføre, at den elektromagnetiske kompatibilitet bortfalder, og at du ikke længere har tilladelse til at betjene dette udstyr. Sleeptracker-AI® søvnovervågningssystem model STS-60 IC: 20700-ST560.

Udsættelse for radiofrekvensenergi

Dette udstyr skal installeres og betjenes med en minimumsafstand på 20 cm (ca. 8 tommer) mellem stråleenheden og din krop. Dette udstyr må ikke placeres sammen med eller anvendes i forbindelse med en anden antenne eller sender.

Pacemakermeddelelse

Hvis du bruger medicinsk udstyr, som eksempelvis en pacemaker eller implanterbar defibrillator (ICD), skal du rådføre dig med din læge, inden du bruger dette produkt.

Rengøring og vedligeholdelse

Et rent soveværelse kan have stor betydning for dit sove miljø og dermed søvnkvaliteten. For at bevare sengens udseende bedst muligt anbefaler vi at støvsuge den regelmæssigt med et blødt mundstykke, helst en gang om ugen. Dette fjerner forsigtigt støv fra overfladen uden at beskadige stoffet og mindsker ophobning af støv. For at forlænge stoffets levetid skal du så vidt muligt beskytte det mod direkte sollys.

VIGTIGT

- Afbryd altid strømforsyningen, før du begynder at rengøre bevægelsessystemet!
- Rengør aldrig motorenheden i et automatisk vaskesystem eller med en højtryksrenser.
- Når du støvsuger, skal du holde støvsugeren i en afstand på mindst 30 cm (12 tommer) fra direkte varmekilder.
- Lad ikke væsker trænge ind i enheden. Det kan medføre skader på systemet.
- Brug ikke rensedmidler, der indeholder benzen, alkohol eller lignende opløsningsmidler.
- Rengør de elektriske komponenter efter behov med en tør, antistatisk klud.
- Sørg for ikke at beskadige drevets tilslutningskabel.
- Rengøring og brugervedligeholdelse må IKKE udføres af børn uden tilsyn.
- Fjern altid pletter så hurtigt som muligt, før de trænger ind i fibre. Dette kan medføre, at pletten ikke kan fjernes.
- Undgå gennemvædning, da dette kan sive igennem stoffet og beskadige det underliggende materiale.
- Gnid IKKE for hårdt på materialet for at fjerne en plet, da dette kan beskadige materialet.

BEMÆRK

- Hvis der bliver spildt væske, skal du suge så meget af væsken op som muligt med almindelig hvid køkkenrulle eller et viskestykke for at undgå en permanent plet.
- De fleste pletter kan fjernes med lunkent vand, eventuelt med et pH-neutralt opvaskemiddel.
- Hvis en plet er tørret ind, skal du fjerne så meget som muligt ved at støvsuge den med et blødt børstemundstykke.

Bortskaffelse af elektriske komponenter

For at beskytte miljøet og for at genanvende materialer bedst muligt anbefaler vi, at du følger nedenstående genbrugsråd:

Elektriske og elektroniske komponenter

For at beskytte miljøet må brugte elektriske produkter ikke komme i husholdningsaffaldet. Aflever det til genbrug på en egnet genbrugsstation. Du kan få genbrugsråd hos dine lokale myndigheder eller forhandleren.

Elektrisk og elektronisk udstyr indeholder materialer, komponenter og substanser, der kan være farlige og udgøre fare for helbredet og miljøet, hvis de ikke håndteres korrekt.

Udstyr mærket med nedenstående skraldespand med kryds over er elektrisk og elektronisk udstyr. Skraldespanden med kryds over indikerer, at elektrisk og elektronisk udstyr ikke må bortskaffes sammen med usorteret husholdningsaffald, men skal indsamles separat.

Borgere skal benytte de tilgængelige renovationsordninger for at mindske negative miljøpåvirkninger i forbindelse med bortskaffelse af brugt elektrisk og elektronisk udstyr og for at øge mulighederne for genbrug, genanvendelse og genvinding af brugt elektrisk og elektronisk udstyr.

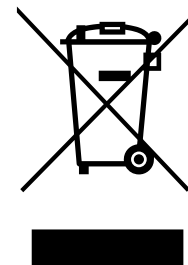

Overensstemmelseserklæring

Producenten, Bed Factory Sweden OÜ, et datterselskab af Tempur Sealy International, Inc. Registreret i Riia 66, EE-71009 Viljandi, Estland, erklærer, at følgende produkter, **TEMPUR ARC™ senge med TEMPUR ERGO™ SMART Powered by Sleeptracker-AI®** justerbare sengebunde som leveret er i overensstemmelse med kravene i følgende EU-direktiver og -standarder:

Direktiver/standarder	Emne
Direktiv 2006/42/EF	Maskiner
Direktiv 2011/65/EU	RoHS
Direktiv 2014/35/EU	LVD (Lavspændingsdirektivet)
Direktiv 2014/53/EU	RED (Radioudstyretdirektivet)
Direktiv 2014/30/EU	EMC (Elektromagnetisk kompatibilitet)
Direktiv 2009/125/EC	Miljøvenligt design
Standard ISO 19833:2018	Møbler – Senge – Prøvningsmetoder for bestemmelse af stabilitet, styrke og holdbarhed
Standard EN 13759:2012	Møbler. Betjeningsmekanismer for siddemøbler og sovesofaer. Prøvningsmetoder
Delvis overensstemmelse med følgende standarder	Emne
Standard EN 1725:1998	Boligmøbler. Senge og madrasser. Sikkerhedskrav og prøvningsmetoder

Denne overensstemmelseserklæring er udstedt på producentens eneansvar.

Underskrevet for og på vegne af:
 Bed Factory Sweden OÜ,
 et datterselskab af Tempur Sealy International, Inc. Riia 66,
 EE-71009 Viljandi, Estland

Dato: 10.10.2023